

Обрада на глодалици

Обрада глодањем представља поступак којим се скидањем струготине обрађују равне површине, профилисане контуре, жљебови...

- Главно обртно кретање и изводи га увек алат (глодало);
- Помоћно кретање обратка остварује се кретањем радног стола.

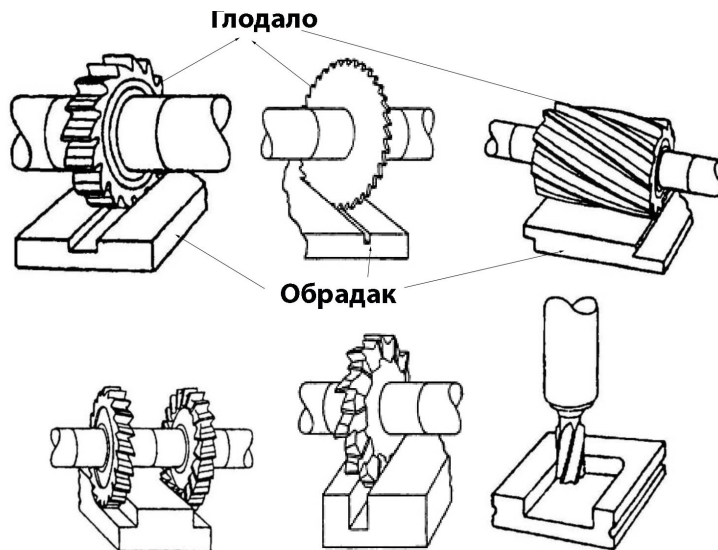

Погледати следеће видео исечке:

<https://www.youtube.com/watch?v=qHlNYwzue0Q>

https://www.youtube.com/watch?v=6RPsG_wV3el

<https://www.youtube.com/watch?v=8i3atV8WD6A>