

Обрада на брусици

Обрада бушењем представља поступак који се примењује најчешће након грубе обраде метала – за фини обраду површина, за оштрење, као и за алате за fine завршне обраде (полирање, хоновање, леповање).

Као алат се користи брусни прах или брусне плоче. Тоцило је основни алат који у себи садржи:

- ✓ Абразивне честице (средства за брушење у облику оштрих зрнаца);
- ✓ Везивни материјал (повезује зрнца у целину).

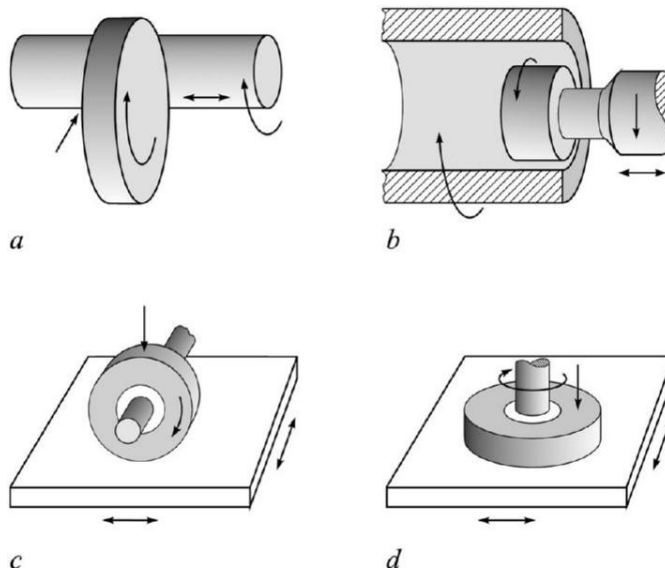

Поступак брушења

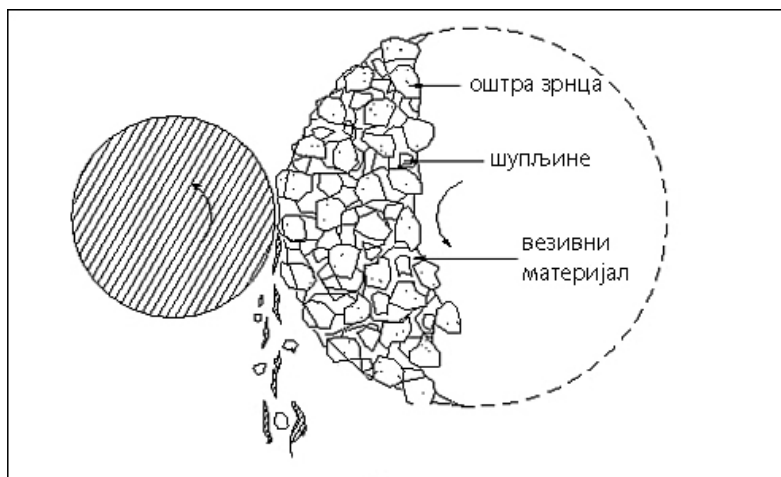

Структура тоцила

Погледати следеће видео исечке:

<https://www.youtube.com/watch?v=QnyexjUkz4E>

<https://www.youtube.com/watch?v=gcWj4OcteTk>

<https://www.youtube.com/watch?v=00kNwTXR4rE>