

Технологија рада I година

Врсте заковица

Заковице делимо на:

- ❖ ситне (пречник стабла је до 10 mm);
- ❖ крупне (пречник стабла је преко 10 mm).

Ситне заковице се закивају у хладном, док крупне у топлом стању.

Према облику главе, заковице могу бити:

- са полуокруглом главом;
- са упуштеном главом;
- са сочивастом главом;
- са трапезастом главом;
- са пљоснатом главом;
- за спајање ремена.

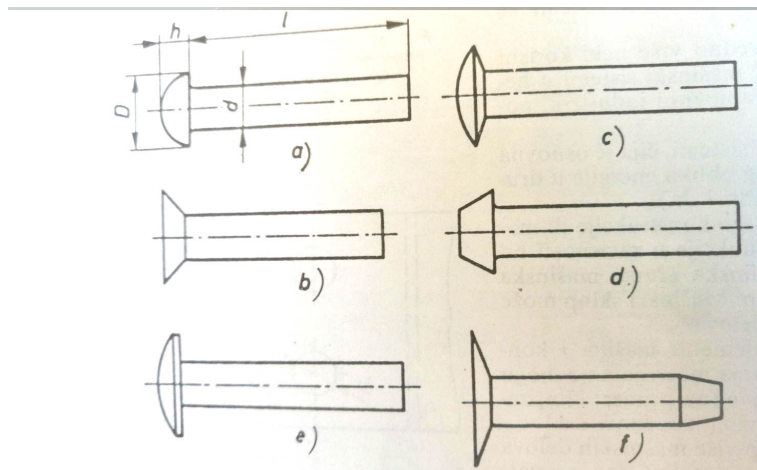

Материјал за израду заковица треба да буде сличног састава као и материјал делова који се спајају.

Могу се израђивати од:

челика;

бакра;

алуминијума и алуминијумских легура;

месинга...